

Vzdálenost TV od pozorovatele

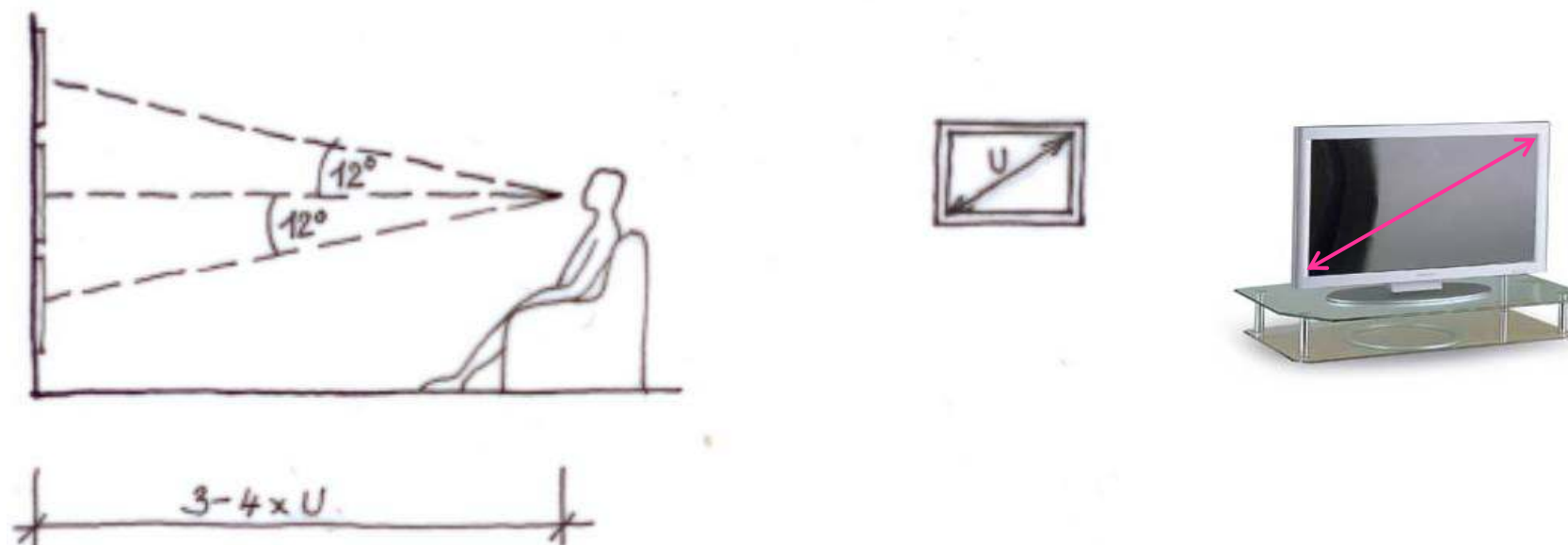

Tento úzus se stále v literatuře uvádí. Při úhlopříčce 110 cm by pak ideální vzdálenost byla 330 - 440 cm.

Z pohledu příjemnosti vzdálenosti diváka k obrazovce, lze nicméně konstatovat, že pokud je vzdálenost vyšší, než 400 cm, je již televize relativně daleko – ne, že by na ni nebylo vidět, ale již to může být někomu nepříjemné.

Ohledně rozvržení prostoru pak bývá nehezké, když je pohovka „příliš narvaná“ na stěnu s televizí. Moderní technologie umožňují kvalitní sledování TV i ze tří metrů (TV již nezrní a tudíž není třeba takový odstup) – ale pokud je za pohovkou ještě další část místnosti, nevypadá dobře, když se s hranou pohovky jde ke zdi blíže, než na 3,5 metru.

Pokud se pohovka dotýká zády stěny a k TV jsou 3 metry, pak se jedná o uzavřený celek a blízkost nevádí.

Vzdálenost TV od pozorovatele

Zde vidíte příklad uspořádání pohovky a televize ve větším prostoru. Na vizualizaci je televize s mnohem větší úhlopříčkou, než je 110 cm.

Vizualizace je ze Sketch Upu (bez renderování) ... u nás tomuto vzhledu říkáme „nahatý Sketch Up“ .. . jedná se o práci studentky Vlasty Rosické.

Vzdálenost označená nahoře v půdorysu růžovou šipkou je přibližně **4 metry**.

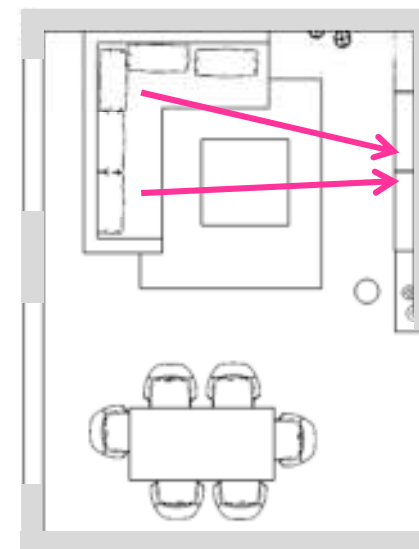

Výška umístění TV

Na vizualizaci vpravo vidíte velmi špatnou úvahu ohledně výšky umístění televize. Divák by měl skutečně velmi zakloněnou hlavu a bolavý krk.

12° nahoru od výšky očí nedokáže posunout televizi tak vysoko.

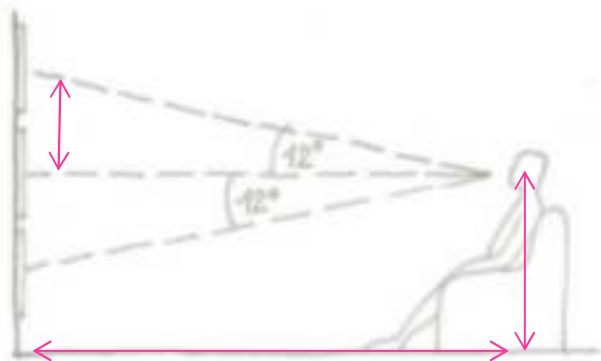

Je-li výška očí ... 100 cm
... a vzdálenost diváka od televize 350 cm
... tak 12 stupňů TV vynese pouze o přibližně 50 cm nahoru



Ani toto řešení
není ideální.

Umístění a tvar pohovky

Na fotografii vpravo vidíte jednu naši studentku sedící na původní pozici pohovky v řešeném interiéru.

Fotografie níže ukazují, že jsme si pohovku rozdělily na dva díly a vytvořily rohové sezení, které jsme následně testovaly.

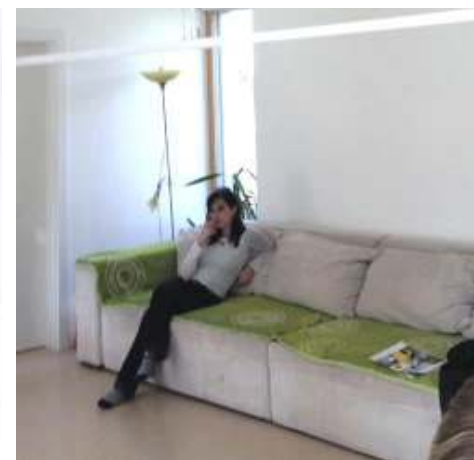

- Půdorysné řešení Terezy Stublej pak ukazuje jednu z lepších možností řešení prostoru. Původní pozice totiž připomíná lavičku na nádraží. Televize je v tomto případě téměř 5 metrů od diváka.*



Příklady aranžmá sezení v obývacím pokoji

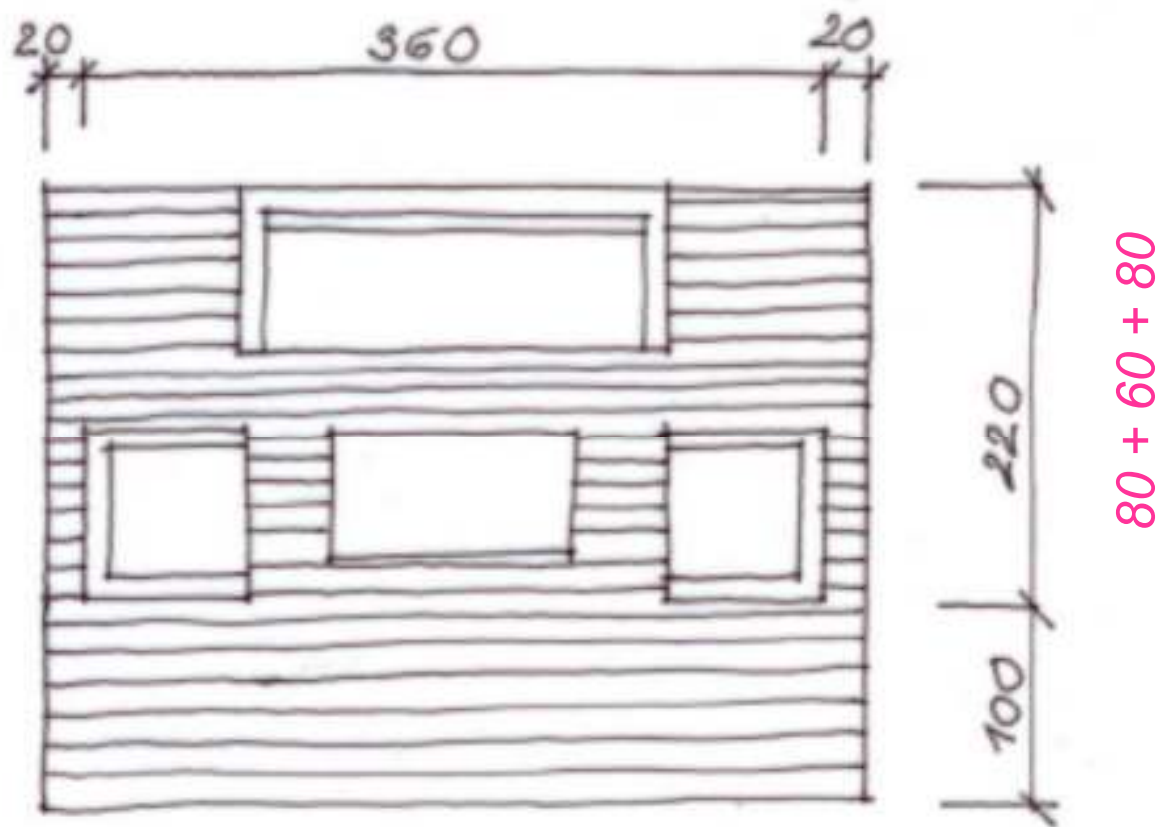

$$20 + 80 + 50 + 100 + 50 + 80 + 20$$

Příklady aranžmá sezení v obývacím pokoji

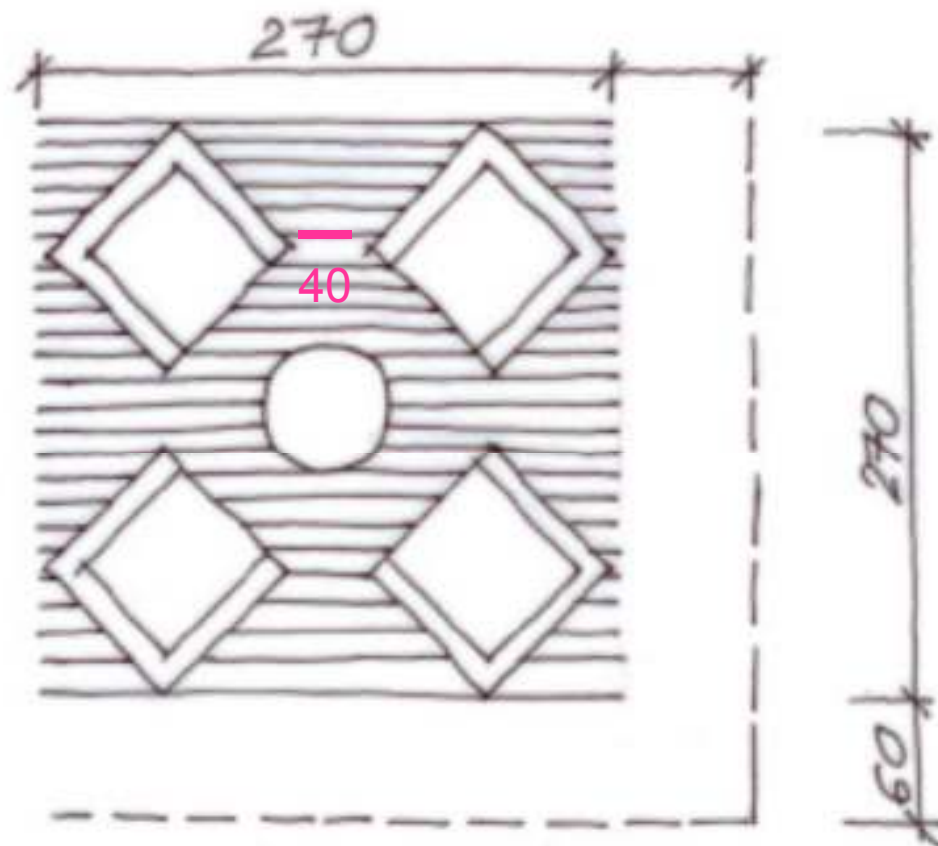

Prostor pro 4 křesla v kruhu 270 x 270 cm

Chceme-li průchod okolo alespoň 60 cm (naprosté minimum) ... pak je to 330 x 330 ... necelých 11 m²

Příklady aranžmá sezení v obývacím pokoji

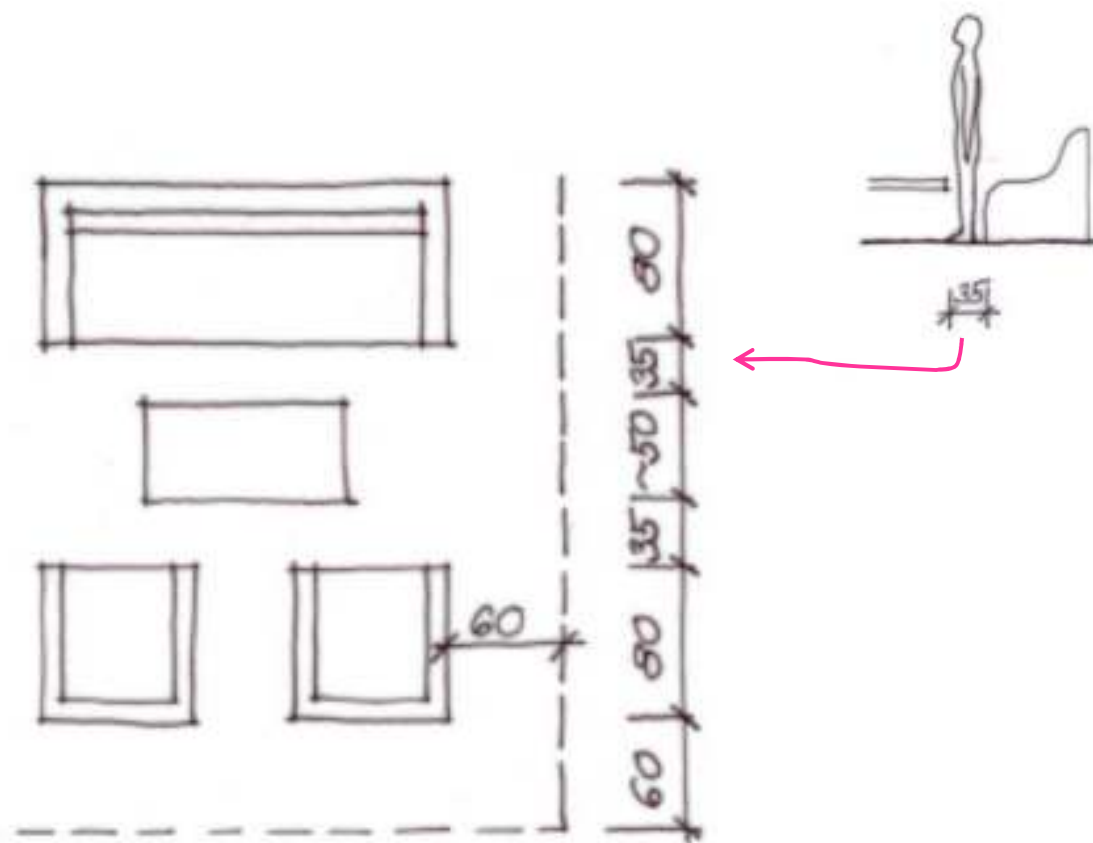

Příklady aranžmá sezení v obývacím pokoji

Často se řeší umístění jídelního stolu a pohovky v jedné místnosti. Často též bývá pohovka zády k jídelnímu stolu. Je vhodné dodržet odstup alespoň 140 cm. Součet optimálních hodnot pro odsunutí židle (100) a průchod (80) je 180. Ale sčítání potřebných volných prostor nám umožní „ušetřit“ 40 cm. Ještě více budou tyto „průchodové“ úspory patrné v koupelně.

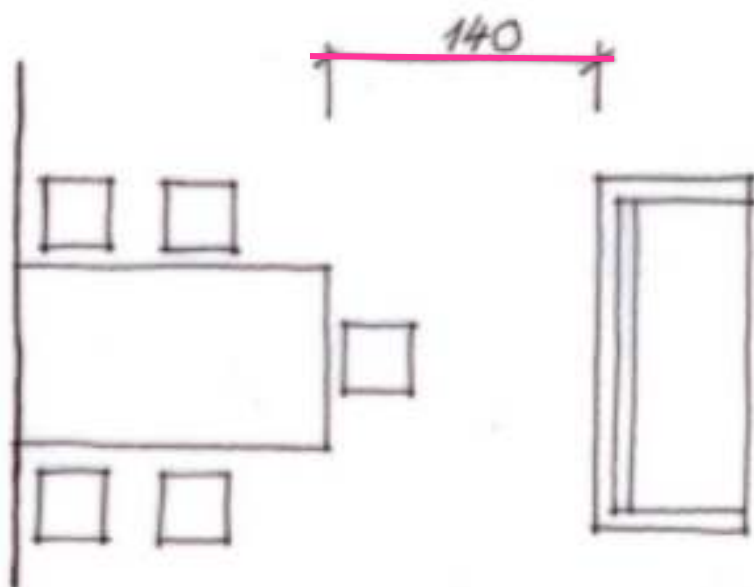

75 na odsunutí židle + 60 na průchod = 135



minimum



minimum

